



# עבודה מעל סולם (גובה הסולם עד 2 מטר) במחסנים

אולגה טור ממונה בטיחות בניה – טל: 6229



# סיכונים וסטטיסטיקה

## סיכונים:

עבודה מאומצת - סיכון לאיבוד משקל  
עבודה ממושכת - עייפות, כושר ריכוז נמוך,  
סחרחורות

ביצוע עבודה בשתי הידיים – חוסר אחיזה ואיבוד  
שיווי משקל

תאונות נפילה מסולמות מהוות עפ"י הערכות  
כ-3.3% מכלל תאונות עבודה בישראל  
(כ-2300 נפגעים)



Slips, trips and falls are no joke



# סולם מטלטל תיקני

עומד בתקן הישראלי 1847

תקן האירופאי EN 131





# בדיקת סולמות

בדוק את הסולם ויזואלית לנזקים  
או פגיעות בתחילת העבודה





# הצבת הסולם נשען נסמך

בצורה יציבה ונכונה ובזווית המתאימה

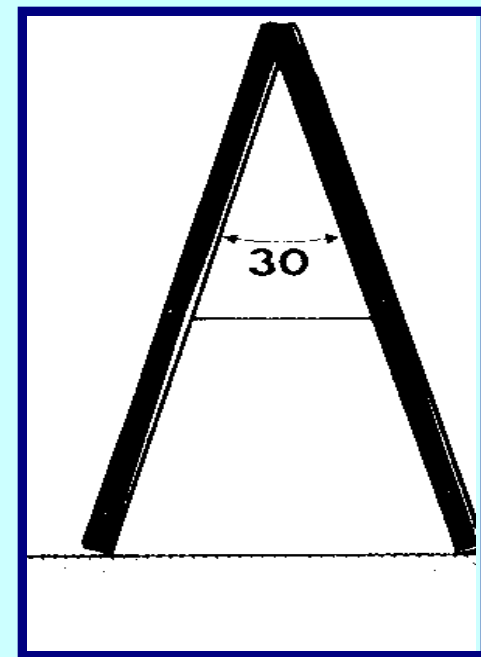
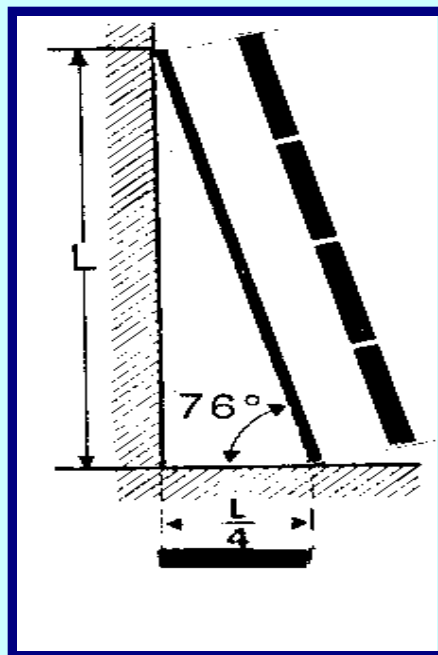



מכון ויצמן למדע

WEIZMANN INSTITUTE OF SCIENCE



# סולם נייד עם מעקה ומשטח

## עמידה



מעקה

משטח עמידה

מעקה

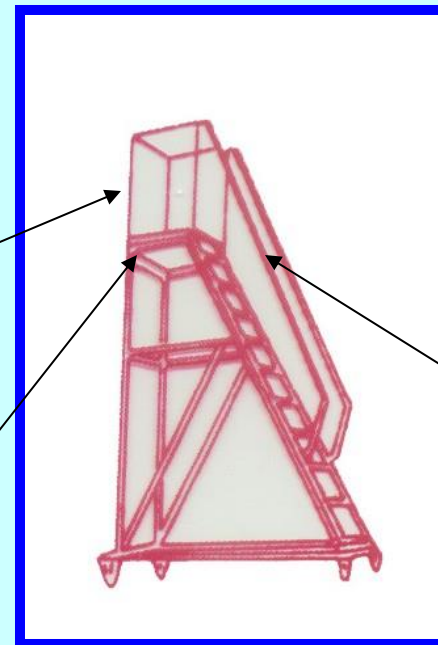



מכון ויצמן למדע

WEIZMANN INSTITUTE OF SCIENCE

# סולם נייד על מסילה עילית



גלגלים עם בלמים לתנועה  
על הרצפה





# דרישות הבטיחות לעבודה

## מעל סולם מטלטל

וודא שהוא עומד בדרישות תקנות הבטיחות בעבודה  
וודא שהסולם מתאים לסוג העבודה  
בדוק את הסולם לשלמות פיזית ותפעולית  
וודא שגובה של הסולם מתאים לביצוע עבודה נדרשת  
וודא שסולם מוצב יציב ועל משטח ישיר ולא שביר ויובטח מפני תזוזה  
הסר/נקה כל שפך על הסולם  
אין להעמיס את הסולם מעל העומס המכסימלי המותר